

INSTRUKCJA OBSŁUGI

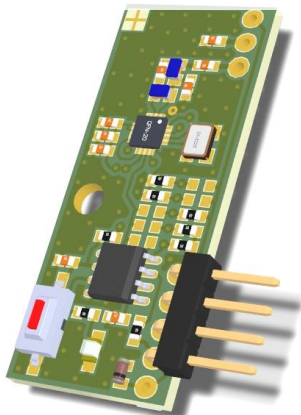

RT4-PE

I Rev. V1.0/RT4V1.1

WPROWADZENIE

Điękujemy za zakup odbiornika RT4-PE, mamy nadzieję że będziecie Państwo zadowoleni z zakupionego produktu. Nasza firma dokłada wszelkich starań aby produkty przez nas oferowane były jak najwyższej jakości i służyły Państwu bezawaryjnie przez długi czas.

RT4-PE jest jednokanałowym odbiornikiem radiowym pracujący na częstotliwości 433.92MHz zgodny z transmisją Keeloq. Kanał wyjściowy (port procesora) pracujący bistabilnie może być bezpośrednio podłączony do innego procesora lub poprzez zewnętrzny tranzystor może sterować elementem wykonawczym (np. przekaźnikiem).

Na module umieszczony jest przycisk programowania oraz dioda sygnalizacyjna.

DANE TECHNICZNE

Temperatura pracy: -20°C...70°C

Zasilanie: +3.3V

Pobór prądu: <15mA

Kanał wyjściowy: port procesora (praca bistabilna)

Kodowanie: Keeloq (400us Basic Pulse Element)

Pamięć nadajników: 10szt

Zasięg: >30m (zależny od zastosowanego nadajnika)

Antena: Przewód 17cm



Zgodnie z obowiązującymi przepisami dotyczącymi utylizacji niepotrzebnego sprzętu przez użytkowników prywatnych w Unii Europejskiej przedmiotu zawierającego taki symbol **NIE WOLNO** wyrzucać wraz z innymi śmieciami. W tym przypadku użytkownik jest odpowiedzialny za odpowiednią utylizację przez dostarczenie urządzenia do wyznaczonego punktu, lub producenta który zajmie się jego dalszą utylizacją. Osobne zbieranie i przetwarzanie wtórne niepotrzebnych urządzeń ułatwia ochronę środowiska naturalnego i zapewnia, że utylizacja odbywa się w sposób chroniący zdrowie człowieka i środowisko. Uwaga ta dotyczy także zużytych baterii i akumulatorów.

Zgodnie z postanowieniami Dyrektywy Maszynowej 2006/42/WE oświadczają się, że produkt nie może zostać oddany do eksploatacji, aż do momentu, gdy maszyna finalna, do której jest wbudowany lub której jest podzespołem, uzyska oświadczenie o zgodności z dyrektywami oraz odpowiednimi przepisami, które, maszyna finalna musi spełniać.

ZALECENIA I ŚRODKI OSTROŻNOŚCI

- Przed przystąpieniem do montażu oraz użyciem odbiornika należy uważnie przeczytać wszystkie ostrzeżenia i zasady bezpieczeństwa.
- Nie należy podłączać zasilania wcześniej niż podano to w instrukcji.
- Urządzenie należy przechowywać i montować w miejscach niedostępnych dla dzieci.
- Instalację należy przeprowadzić z zachowaniem podstawowej ochrony przed wyładowaniami ESD .
- Zabezpieczyć moduł przed wyładowaniami ESD.
- Wszystkie prace związane z instalacją (podłączenie, rozruch, eksploatacja) muszą być przeprowadzone zgodnie z obowiązującymi przepisami w zakresie eksploatacji urządzeń elektrycznych oraz przepisami BHP
- Urządzenie należy podłączyć zgodnie z załączonym opisem/schematem



INSTALACJA

Instalację oraz wszelkie prace konserwacyjne wykonujemy przy wyłączonym zasilaniu.

- zamontować mechanicznie moduł RT4-PE
- podłączyć przewody zasilające oraz kanału wyjściowego według schematu:

Gdy kanał jest załączony dioda LED miga.

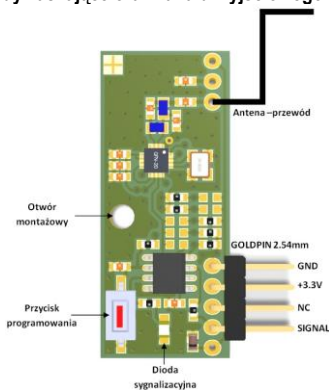

- SIGNAL –kanał wyjściowy
- NC –nie podłączone

- włączyć zasilanie, zaprogramować nadajniki według procedury programowania i sprawdzić poprawność działania modułu
- zabezpieczyć mechanicznie odbiornik.

WYMIARY

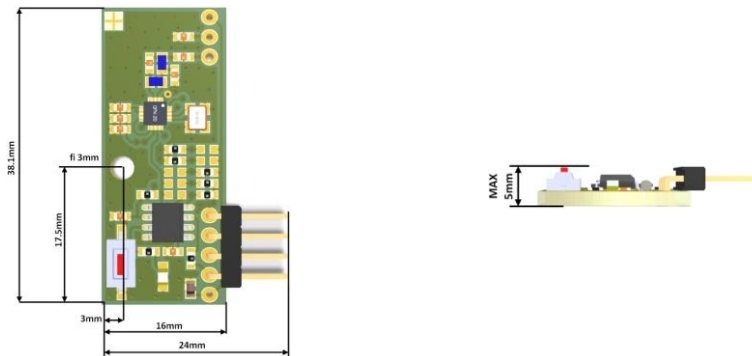

PROGRAMOWANIE

Programowanie odbywa się za pomocą przycisku SW i diody LED umieszczonej na płycie odbiornika. Gdy kanał wyjściowy jest załączony dioda LED miga.

1. Kasowanie pamięci odbiornika. UWAGA. Stan kanału wyjściowego przed i po kasowaniu nie ulega zmianie.

Procedurę tą zalecamy wykonać w pierwszej kolejności zaraz po instalacji, a przed programowaniem pilotów. Naciskamy i trzymamy przycisk SW. W tym czasie dioda LED powinna zaświecić się, zgasnąć, następnie zamruga 3 razy. W trakcie mrużania puszczaemy przycisk. Gdy dioda się zaświeci (przestanie mrużać) w ciągu 3s wciskamy i przytrzymujemy ponownie przycisk SW do czasu aż dioda LED nie zamruga 3 razy i zgaśnie. Pamięć została skasowana. Stan kanału po operacji kasowania pozostaje taki sam jak przed kasowaniem.

2. Nauka kodu pilota. Naciskamy krótko (<3s) przycisk SW -dioda LED zacznie szybko mrużać. W ciągu 5s

wciskamy wybrany przycisk nadajnika ,który chcemy zaprogramować do urządzenia. Poprawne przypisanie będzie sygnalizowane 3-krotnym mrugnięciem diody LED. Odbiomnik w dalszym ciągu pozostaje w trybie programowania pilotów – dioda szybko mrużać. Aby zaprogramować kolejny nadajnik w ciągu 5s wciskamy wybrany przycisk nadajnika ,dioda LED ponownie zamruga 3 razy, itd. Gdy dioda LED zamruga 2 razy pamięć jest już pełna ,1 mrugnięcie oznacza wyjście z trybu programowania i powrót do normalnej pracy. Po zaprogramowaniu wszystkich nadajników możemy naciskając krótko przycisk SW powrócić do normalnej pracy lub odczekując 5s odbiomnik sam wykona to automatycznie.

UWAGI

.....
.....
.....
.....
.....
.....
.....
.....
.....
.....

Dystrybutor / Sprzedawca